

M&S系列

LKMHEATLOCK

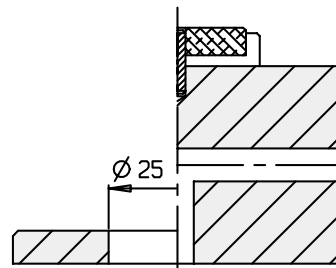
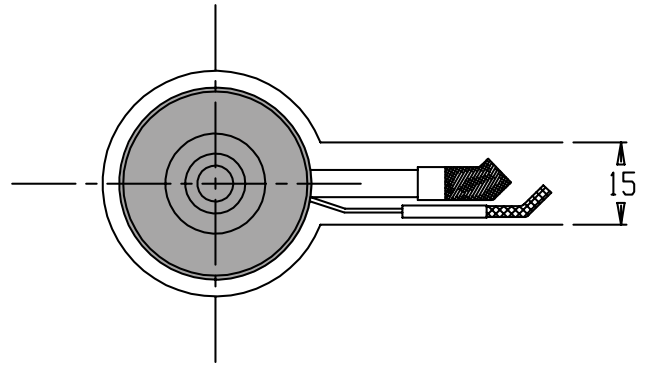
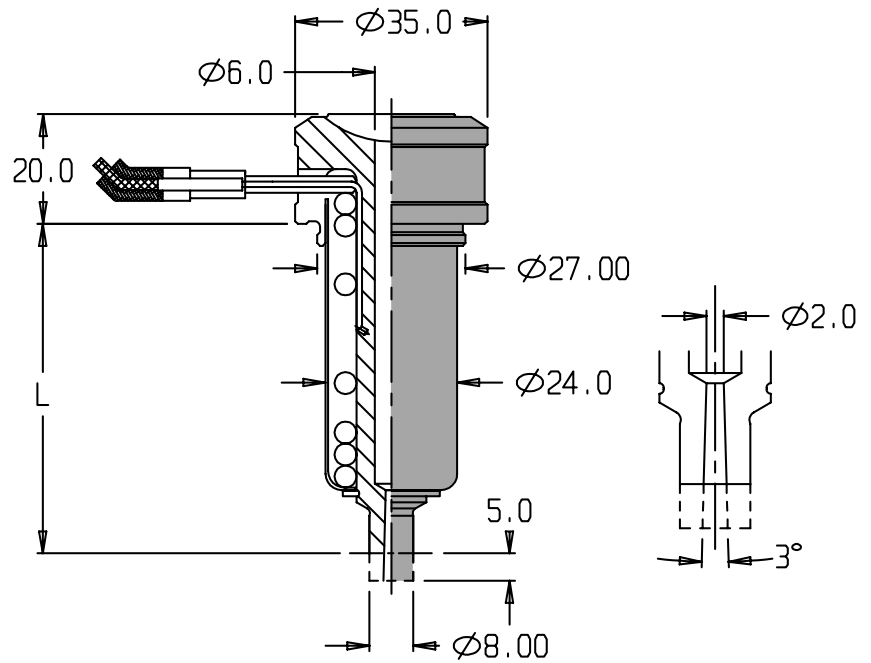

型號	L(mm)
SEN20400520	40
SEN20600520	60
MEN20400520	40
MEN20600520	60

* 此為加長型熱咀，各加長5mm

熱膨脹參數 ($L1 = L + X.XX$)

溫度 \ 長度	40	60
200	0.09	0.14
250	0.12	0.17
300	0.14	0.21
350	0.16	0.24

SEN2/MEN2特點

- S為單咀；M為多咀，與流道板配合使用
- 熱量分佈均勻
- 幾乎適用所有塑料
- 減低注塑壓力和熱力
- 設計簡單，使用方便
- 適用範圍150克 - 400克

